

ILLUSTRAZIONE A TITOLO ESEMPLIFICATIVO

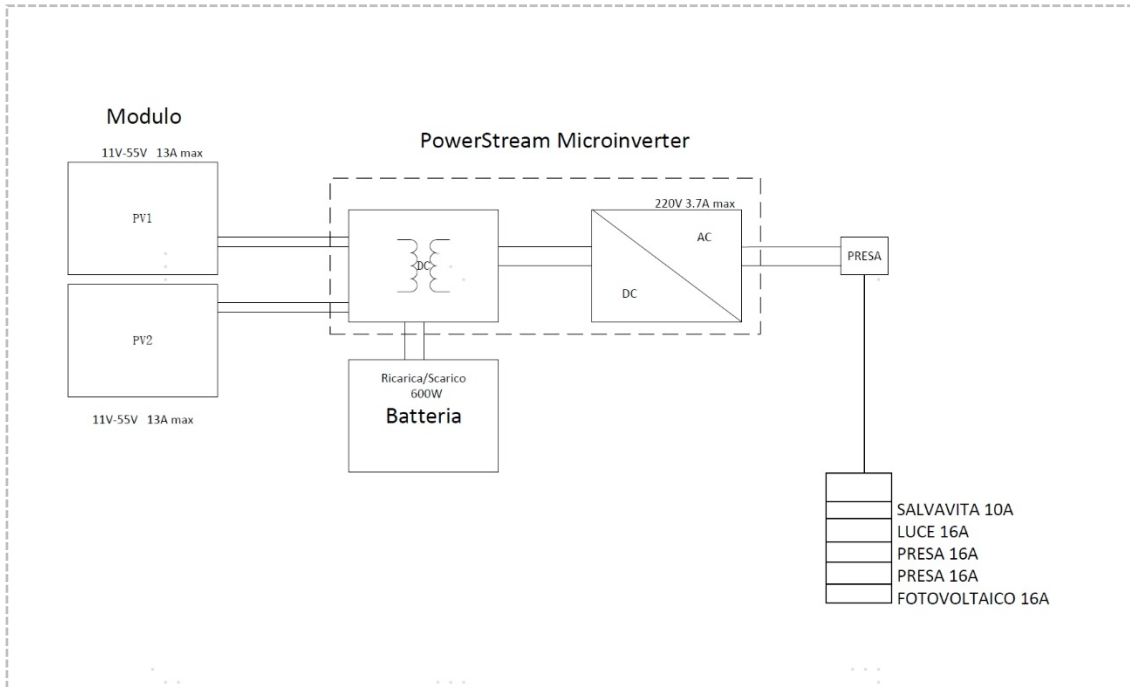

SCHEMA IMPIANTO ELETTRICO LOCALE:

UBICAZIONE:

COMMITTENTE:

TIMBRO E FIRMA: